



MXL017/65 & 85 Target (Twin & Single) Installations & Bedienungs-Anleitung

DE contact:

Tel: 08145 / 996 998 - 0
Email: info@maxview.de
Web: www.maxview.de

Contents:

Einleitung:	2	Anschlussbild:	11
Richtige Anwendung & Betrieb:	2	Anbringen des Satellitenspiegels an die Antenneneinheit:	11
Sicherheitshinweise:	3	Finden eines Satelliten	12
Anwendungsbeispiel	4	Anmerkung:	12
Anschlüsse & Funktionen	5	Funktion der Steuerbox:	13
Lieferumfang:	5	Suchmodus starten:	13
Benötigte Werkzeuge & Ausrüstung (nicht mitgeliefert):	5	Zündungsmodus:	14
Auswählen des Installationsortes:	6	Anschluss an einen Satelliten-Receiver:	14
Positionieren der Kontrollbox	6	Stromverbrauch:	14
Anbringen der Antennen-Montageplatte & LNB Parkplatte:	7	Software update	15
Elektrische Anschlüsse:	8	Fehlersuche:	16
Anbringen der Antennen-Montageplatte & LNB Parkplatte:		Fehlercodes:	16-17
Installieren der Kabel:	9	Skeweinstellung:	18
Einbauanleitung:	10	Garantie	19
Installieren der Kontrollbox	10	Spezifikationen	20

Einleitung:

Bitte lesen Sie diese Anleitung vollständig durch, bevor Sie die Antenne zum ersten Mal benutzen. Die Handhabung der Antenne wurde so einfach wie möglich gehalten, sollten Sie jedoch technische Unterstützung benötigen, so wenden Sie sich bitte an den Maxview Kundendienst unter 08145 / 996 998 - 0 oder besuchen Sie www.maxview.de

Richtige Anwendung & Betrieb:

Die Seeker Wireless wurde zum Einbau in ein Wohnmobil, Wohnwagen oder Pferdeanhänger entwickelt und dient dem automatischen Auffinden eines Fernsehsatelliten bei stehendem Fahrzeug. Das System besteht aus 3 Hauptkomponenten.

1. Die Antenne, die dauerhaft, extern auf der Dachkonstruktion eines Wohnmobils / Wohnwagens / oder einer Pferdebox montiert ist. Der Bau der Dachkonstruktion sollte entsprechend robust sein und keine vorstehenden Hindernisse aufweisen.
2. Die Kontrollbox, die konzipiert ist, um intern in einem Schrank montiert zu werden, steuert die Antennenanlage durch einen Kabelanschluss und wird von 12V Gleichspannung versorgt.

Die Benutzung der Ausrüstung für jeden anderen Zweck als der angegebene ist nicht gestattet und führt zum Erlöschen der Garantie.

Alle Anleitungen und Modelle sind freibleibend. Folgend dem Grundsatz der Weiterentwicklung von Produkten, behält sich das Unternehmen das Recht vor, Spezifikationen zu ändern.

Copyright © dieser Anleitung ist das alleinige Eigentum der Firma Maxview Ltd und sie darf nicht vervielfältigt werden.

Bitte bewahren Sie diese Anleitung sicher auf.
Führen Sie die Verpackungen entsprechenden Einrichtungen zur Wiederverwertung zu.

Sicherheitshinweise:

Lesen Sie dieses Handbuch sorgfältig durch und machen Sie sich mit Ihrer Satellitenantenne vertraut. Verstehen Sie die Anwendung und Anwendungsgrenzen der Antenne und alle damit verbundenen Gefahren. Werden die nachstehenden Anweisungen nicht befolgt, so können elektrischer Schlag, Brand und/oder schwere Verletzungen auftreten. Maxview lehnt jede Verantwortung bei unsachgemäßer Behandlung im Falle eines Unfalls ab, wenn diese aufgrund einer Nichtbeachtung der Montageanleitung oder der Art und Weise, wie das Produkt benutzt wird, auftreten.

Es sind keine Modifikationen an der Antenneneinheit, der Kontrollbox oder der Systemsteuerung erlaubt.

Installation

- Die Installation sollte durch eine sachkundige Person durchgeführt werden.
- Achten Sie beim Arbeiten in Höhen darauf, dass der Arbeitsbereich sauber und aufgeräumt ist, um Störfallen zu vermeiden.
- Benutzen Sie Montagebretter um sicherzugehen, dass die Dachkonstruktion Ihr Gewicht aushält.
- Verwenden Sie den empfohlenen Kleber von Seite 12, um die Antenneneinheit auf einem Fahrzeugdach anzubringen und befolgen Sie die Anweisungen des Herstellers während der Anwendung.
- Bewegen Sie das Fahrzeug nicht, bevor der Kleber ausgehärtet ist, und beachten Sie dabei, dass die Aushärtzeiten abhängig von Wetterbedingungen variieren
- Elektrowerkzeuge sollten in Übereinstimmung mit den Hersteller-Anweisungen benutzt werden
- Alle elektrischen Arbeiten sollten durch eine sachkundige Person durchgeführt werden. Im Zweifelsfall konsultieren Sie einen qualifizierten Elektriker.
- Die Kontrollbox und die Systemsteuerung sind für den internen Gebrauch bestimmt und sind nicht wasserfest.

Handhabung

- Prüfen Sie vor Antritt der Fahrt, ob sich die Antenne in der Park-Position befindet.
- Die Höchstgeschwindigkeit eines Fahrzeuges mit einer auf dem Dach montierten Antenne ist 130km/h
- Betreiben Sie niemals die Antenne, wenn jemand sich in der Nähe der Antenne aufhält.
- Unterbrechen Sie die Stromversorgung der Antenne vor dem Einbau oder der Einstellung des LNB Kippwinkels.
- Wenn starker Wind oder Gewitter erwartet werden, bringen Sie die Antenne in die Park-Position..
- Sorgen Sie für eine ausreichende Belüftung der Kontrollbox, um eine Überhitzung zu vermeiden.
- Erlauben Sie Kindern nicht, die Antenneneinheit zu betreiben.
- Entsorgen Sie die Batterien sachgemäß.
- Betreiben Sie die Target nicht, wenn sich Schnee oder Eis auf der Antenne befinden.

Wartung

- Im Falle eines Problems mit dem System, kontaktieren Sie Maxview Vertriebs-GmbH 08145 / 996 998 - 0
- Jede Inspektion oder Reparatur muss entweder durch Maxview oder durch einen beauftragten Vertreter des Herstellers durchgeführt werden.
- Am System wird keine regelmäßige Wartung benötigt.
- Entfernen Sie nicht die Abdeckungen von Antenne, Kontrollbox oder Systemsteuerung.
- Verwenden Sie keine Lösungsmittel oder aggressive Reinigungsmittel an dem System.
- Verwenden Sie ein weiches feuchtes Tuch, um die Kontrollbox zu reinigen
- Verwenden Sie ein geeignetes mildes Reinigungsmittel, um die Antenneneinheit zu reinigen.
- Die Antenneneinheit niemals mit Dampfstrahler waschen.
- Prüfen Sie die Befestigungen der Antenneneinheit, mindestens einmal im Jahr, auf ihre mechanische Unversehrtheit

Anwendungsbeispiel:



Hinweis: Die Antenne auf dem Bild zeigt ein anderes Modell

A. Antenne

In der Antennenaußeneinheit werden Elektromotoren verwendet um den gewünschten Satelliten zu finden.

Die Antenne verfügt über drei Kabelverbindungen; einer zur Steuerung der Motoren und ein oder zwei-Koax-Kabel für das LNB - je nach Ausführung

B. Kontrollbox

Die Kontrollbox erfordert Kabelanschlüsse für Strom, Antennensteuerung und Satellitensignal. Sie kann diskret in einem Schrank montiert werden und kann vertikal und horizontal platziert werden.

Anschlüsse & Funktionen:

Systemsteuerung:

- | | | |
|---------------------------|-----------------------------|--------------------------------|
| 1. Sicherung | 5. Status LED | 9. Antennen-Anschluss-Stecker |
| 2. Netzschalter | 6. USB-Update-Schnittstelle | 10. wird nicht benötigt |
| 3. Stromversorgungs-LED | 7. RECEIVER | 11. Spiegel-Installationstaste |
| 4. Synchronisierungstaste | 8. LNB IN | 12. Spannungsversorgung 12 V |

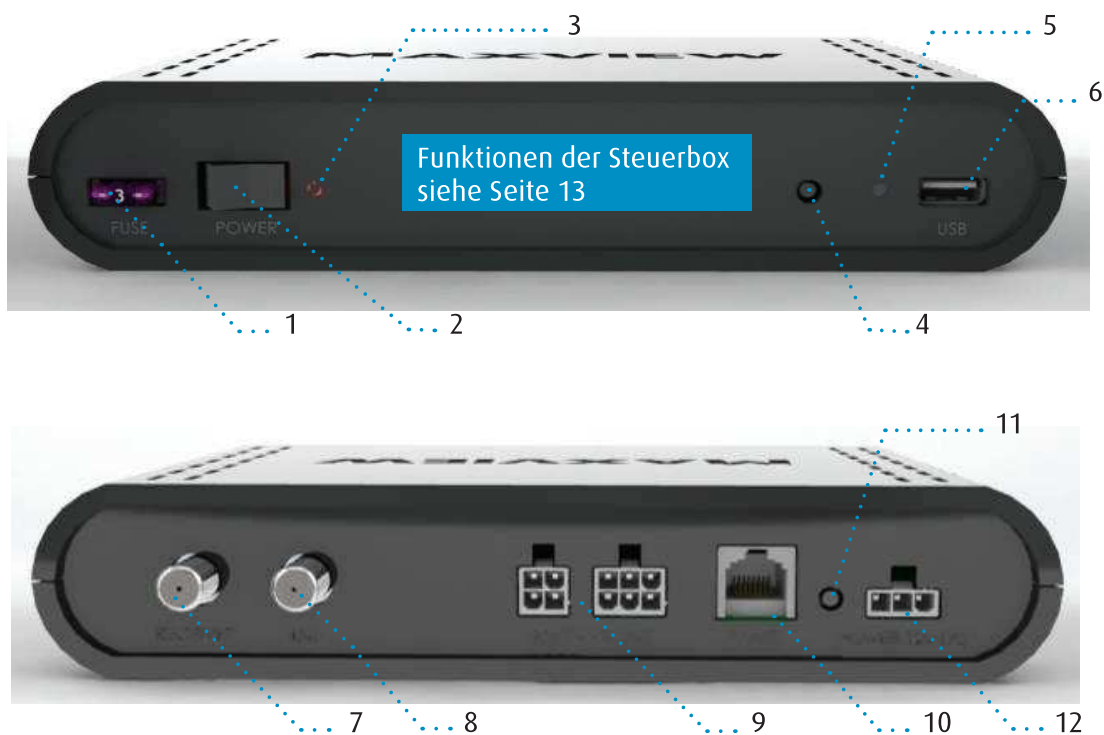

Lieferumfang:

- > Antenneneinheit/Kontrollbox/Systemsteuerung
- > 65/85cm Sat-Spiegel (separater Karton)
- > Einbausatz
 - > LNB Parkplatte x 1
 - > Kontrollbox-Halterung x 2
 - > 4.8 mm x 19 mm Blechschraube x 6
 - > 3.5 mm x 13 mm Blechschraube x 4
 - > Kabel-Clips x 6

- > M6 Rundkopfschraube x 4
- > M6 Sicherungsmutter x 4
- > 6mm Kunststoffscheibe x 4
- > Dachdurchführung x 1

Benötigte Werkzeuge & Ausrüstung (nicht mitgeliefert):

- > 32mm Lochsäge oder Fräser
- > 2.5mm Spiralbohrer
- > Bohrmaschine
- > Nr.2 Phillips Schraubendreher
- > Wetterfester elastischer Klebstoff * und Pistole
- > Oberflächenreiniger - Primer
- > 10mm Schraubenschlüssel
- > Innensechskantschlüssel 4mm
- > Entgrater / Rundfeile / Schmirgelpapier
- > Isolierschlauch oder Kabelkanal

- > Niederspannungskabel 2.5mm QS, 2 adrig
- > Elektrischer Anschlussblock
- > Koax-Kabel mit zwei F-Steckern

* Maxview empfiehlt folgende Klebstoffe:

- > Sikaflex®-512 Caravan
- > Geocel® Geobond HM
- > Sikaflex®-252
- > Dekasyll MS-5

Auswählen des Installationsortes:

- > Prüfen Sie Einbaumgebung auf Hindernisse wie z.B. Lichtkuppeln, Klimagerät oder Solarmodule.
- > Prüfen Sie, ob sich elektrische Kabel unter den Schraubbefestigungen befinden
- > Prüfen Sie, ob die Kabel der Antenneneinheit die Kontrollbox erreichen (Maxview kann verlängerte Kabel liefern)
- > Lassen Sie die Schüssel nicht über den Rand des Fahrzeugs hinausragen
- > Den benötigten Bewegungsradius entnehmen Sie bitte der unteren Tabelle unter Buchstabe "I"
- > Abstand zwischen LNB und Dach bei kleinsten Elevations-Winkel entnehmen Sie bitte der unteren Tabelle unter Buchstabe "H"

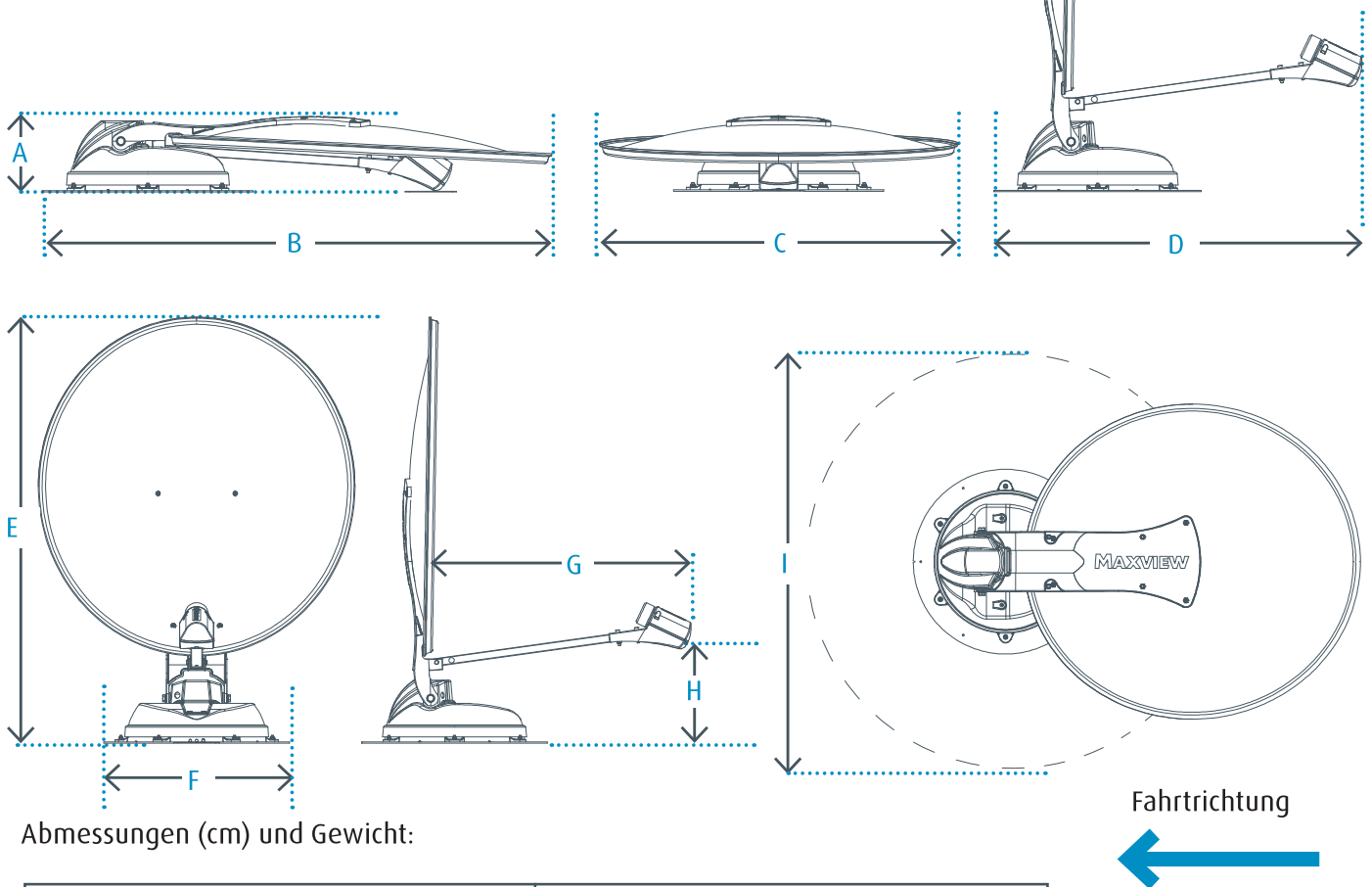

Abmessungen (cm) und Gewicht:

65cm Target: wiegt 10kg			85cm Target: wiegt 11kg		
A: 17	D: 65	G: 52	A: 17	D: 87	G: 64
B: 100	E: 96	H: 15	B: 117	E: 113	H: 14
C: 67	F: $\varnothing 43^*$	I: 110	C: 85	F: $\varnothing 43^*$	I: 125

*Montageplatte

Positionieren der Kontrollbox:

Positionieren Sie die Kontrollbox an einem geeigneten Ort, wo:

- > Vordere und hintere Anschlüsse zugänglich sind.
- > Kabel verdeckt und sauber geführt werden können.
- > Eine elektrische Versorgung mit 12V DC permanent und bei eingeschalteter Zündung vorhanden ist.
- > Ausreichende Belüftung vorhanden ist.
- > Die Kontrollbox nicht von Metall umgeben ist (bei Verwendung des Wireless-Modus).
- > Materialaufbau und Stärke für Befestigungen geeignet ist.

Anbringen der Antennen-Montageplatte & LNB Parkplatte:

1. Entnehmen der Antenneneinheit aus der hölzernen Transportverpackung
2. Entfernen der Montageplatte von der Antenneneinheit durch Entfernen der 6 x M6 Muttern mit dem 10mm Gabelschlüssel
3. Reinigen Sie das Dach, die Montageplatte und die LNB Parkplatte gemäß den Richtlinien des Klebstoffherstellers
4. Markieren Sie eine Mittellinie für die Antenne und achten Sie dabei darauf, dass die Schüssel nicht über den Fahrzeugrand ragt.
5. Richten Sie die Einkerbungen auf der Platte mit der Mittellinie aus
6. Markieren Sie die Position der 6 Schraubbefestigungslöcher und des Mittelloches
7. Markieren Sie die Position der LNB Parkplatte
8. Bohren Sie sechs 2,5 mm Löcher gemäß der Markierungen in das Dach

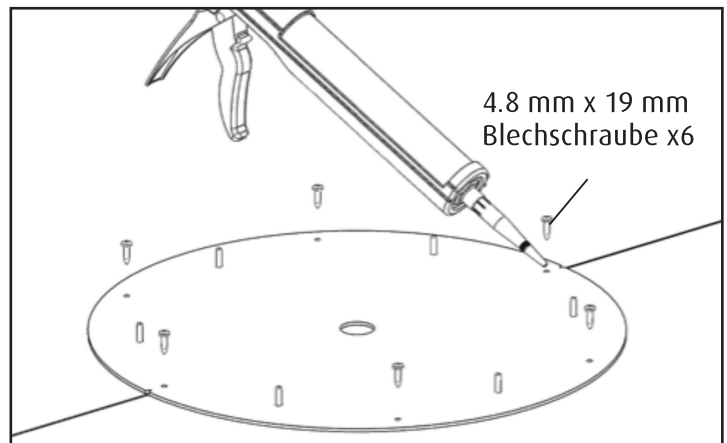
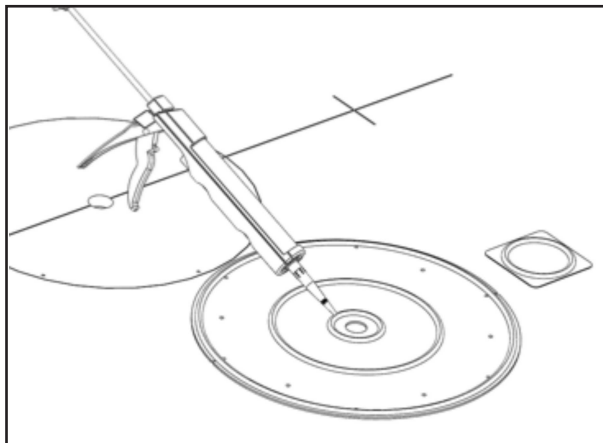
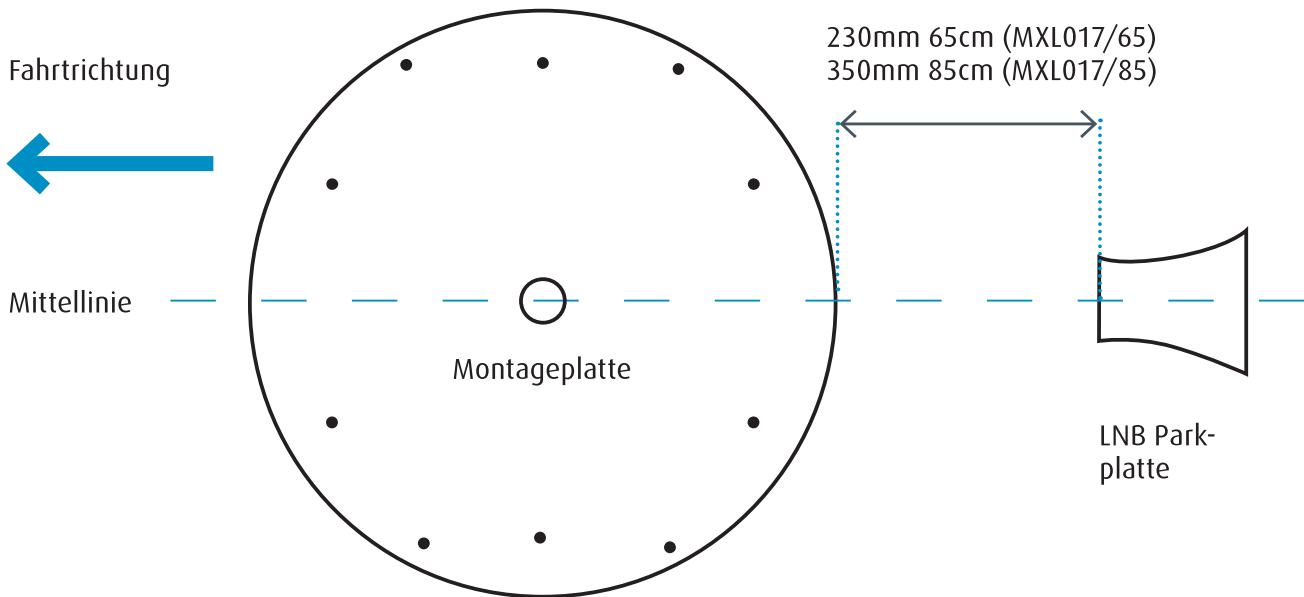

9. Verteilen Sie den Kleber auf der gesamten Oberfläche der Antennen-Montageplatte und der LNB Parkplatte und drücken Sie die Platten fest auf die Positionen.
10. Füllen Sie eine kleine Menge des Klebers in jedes Loch, bevor Sie die Platte mit dem Dach verschrauben
11. Wischen Sie überschüssigen Kleber mit einem Tuch ab

Bemerkung:

- > Befolgen Sie die Anweisungen des Herstellers bei der Anwendung des Klebers. Bewegen Sie das Fahrzeug nicht, bis der Kleber ausgehärtet ist, und beachten Sie, dass die Aushärtzeiten je nach Wetterbedingungen variieren.
- > Vorsicht beim Arbeiten in großer Höhe. Befolgen Sie unbedingt die Sicherheitshinweise des Leiterherstellers.
- > Verwenden Sie Montagebretter, wo notwendig, um sicherzustellen, dass die Dachkonstruktion Ihr Gewicht aushält.

Elektrische Anschlüsse:

Bereiten Sie während der Klebstoffaushärtung die elektrischen Anschlüsse für die Kontrollbox vor. Die Kontrollbox erfordert eine permanente 12V Versorgung und eine zweite 12 Volt Versorgung, die Spannung bringt, wenn der Motor des Fahrzeugs läuft Klemme 15 oder D+. Hinweis: Die Bremslichtschaltung ist nicht geeignet. Es wird empfohlen, einen neuen Stromkreis zu schaffen, der direkt mit der Batterie verbunden ist und einen Mindestkabelquerschnitt von 2.5mm² und eine Inline-Sicherung von 5A aufweist. Nicht an bestehenden Schaltungen anschließen, die hohe Leistung an Geräte wie Wasserpumpen oder Klimageräte liefern oder an Störquellen wie elektrische Zünder für Gasherde. Routen Sie die Kabel sorgfältig und vermeiden Sie dabei Bereiche übermäßiger Hitze wie Abgasanlagen und alle beweglichen Teile im Motorraum oder Antriebswellen.

Netzkabelfarben:

Schwarz Masse Klemme 31
 Grün Zündung (+12V) – Klemme 15 oder D+
 Rot +12V Klemme 30

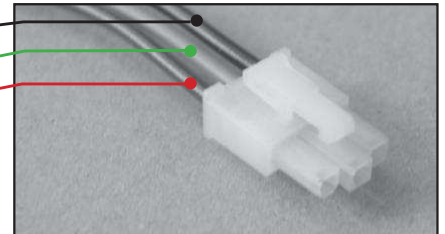

Verbinden Sie das Netzkabel mit der neuen Schaltung, indem Sie eine robuste Verbindungsmethode wählen, wie:

- Crimp-Verbinder
- Schraub-Anschlussblock
- Snap Fit Abzweigklemmen für Autoelektrik

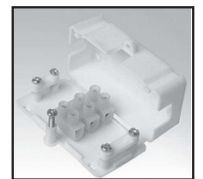
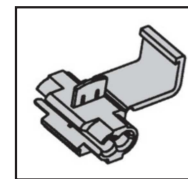
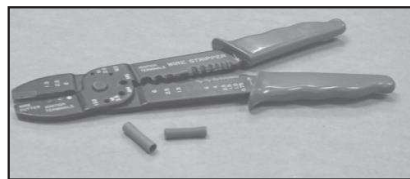

Anschluss in einem Wohnwagen

Die Stromversorgung kann direkt von der Bord-Batterie des Wohnwagens genommen werden. Die Zündkabel sollten an den Hauptstromkreis der Zündung angeschlossen werden, wie in den unterhalb sichtbaren Grafiken zu sehen ist. Der Wohnwagen ist entweder mit einer 13 Pin Euro Verbindung ausgestattet oder hat zwei 7.8 Anschlussstiftverbindungen.

Klemmennummer.	Funktion	13 Leitungs- Farben
13 Pin Euro Verbindung		
1	Linker Blinker	Gelb
2	Nebelschlussleuchte (n)	Blau
3	Erdung für Kontakte 1-8	Weiß
4	Rechter Blinker	Grün
5	Rechte Seitenbeleuchtung, Positionsleuchte & Kennzeichenleuchte	Braun
6	Bremsleuchten	Rot
7	Linke Seitenbeleuchtung, Positionsleuchte & Kennzeichenleuchte	Schwarz
8	Rückfahrcheinwerfer	Pink
9	Positive Leitung direkt von der Batterie (Spannung)	Orange
10	Positive Leitung Zündung An (Kühlschrank)	Grau
11	Erde Rückführung für Kontakt 10	Weiß/Schwarz
12	Signalleitung für Verbindung zum Anhänger	Weiß/Blau
13	Erde Rückführung für Kontakt 9	Weiß/Rot
12S 7 Pin Verbindung		
1	Rückfahrleuchte (n)	Gelb
2	Positive Leitung Zündung An (Batterieladung)	Blau
3	Erde	Weiß
4	Positive Leitung direkt von der Batterie (Spannung)	Grün
5	Rückfahrsensor (optional)	Braun
6	Positive Leitung Zündung An (Kühlschrank)	Rot
7	Erde Rückführung für Kontakt 6	Schwarz

Vorsicht: Alle elektrischen Arbeiten dürfen nur von einer sachkundigen Person durchgeführt werden. Im Zweifelsfall konsultieren Sie einen qualifizierten Elektriker.

Anbringen der Antenneneinheit auf die Montageplatte:

Senken Sie die Antenneneinheit vorsichtig auf die Montageplatte ab und befestigen Sie die Muttern und Unterlegscheiben M6 wieder, die zuvor entfernt wurden.

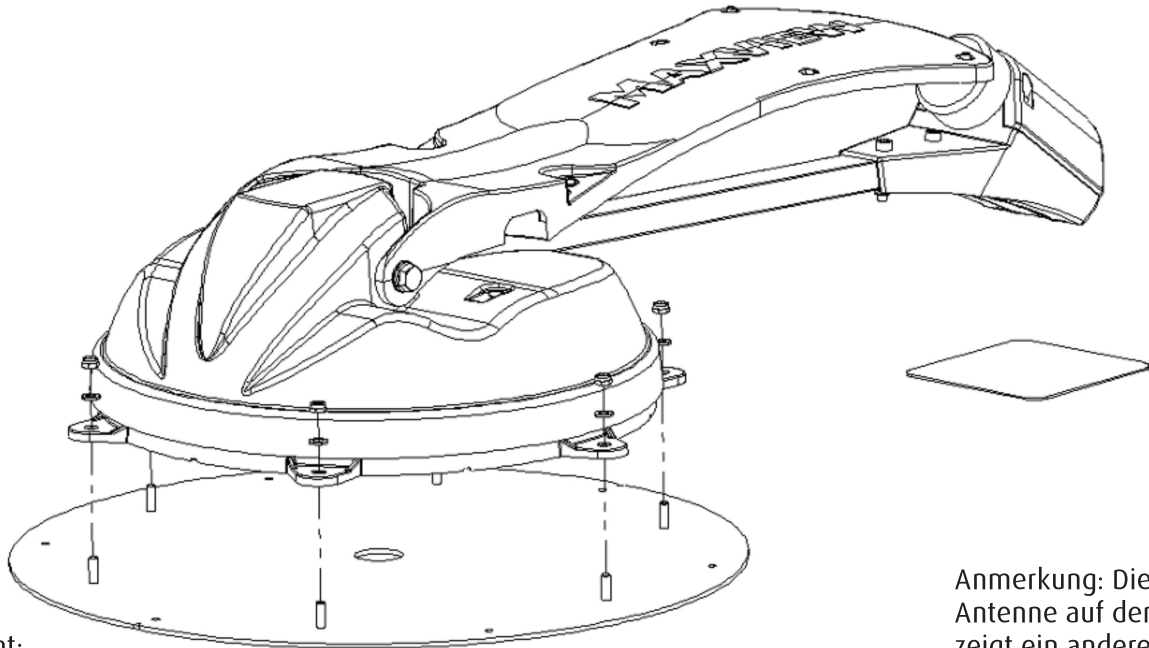

Vorsicht:

Anmerkung: Die Antenne auf dem Bild zeigt ein anderes Modell

Ersetzen Sie die Nylonmutter, wenn diese mehr als zweimal entfernt wurden. Die Sperrwirkung des Nylon wird mit jeder Montage und Demontage weniger wirksam.

Installieren der Kabel:

Ruten Sie die Kabel sorgfältig auf dem Dach entlang. Führen Sie die Kabel dort durch das Dach wo sich die Steuereinheit der Antenne befindet. Vergewissern Sie sich das dort wo die Bohrung nach innen gemacht wird keine Kabel oder sonstige Leitungen verlaufen.

Aufbauskitze:

Wenn Sie das zweite Koax-Kabel wo anders durch das Dach führen möchten. Benötigen eine zusätzliche Dachdurchführung. In der Regel werden alle Kabel an der gleichen stelle durch das Dach geführt.

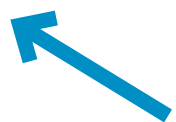

Fahrtrichtung

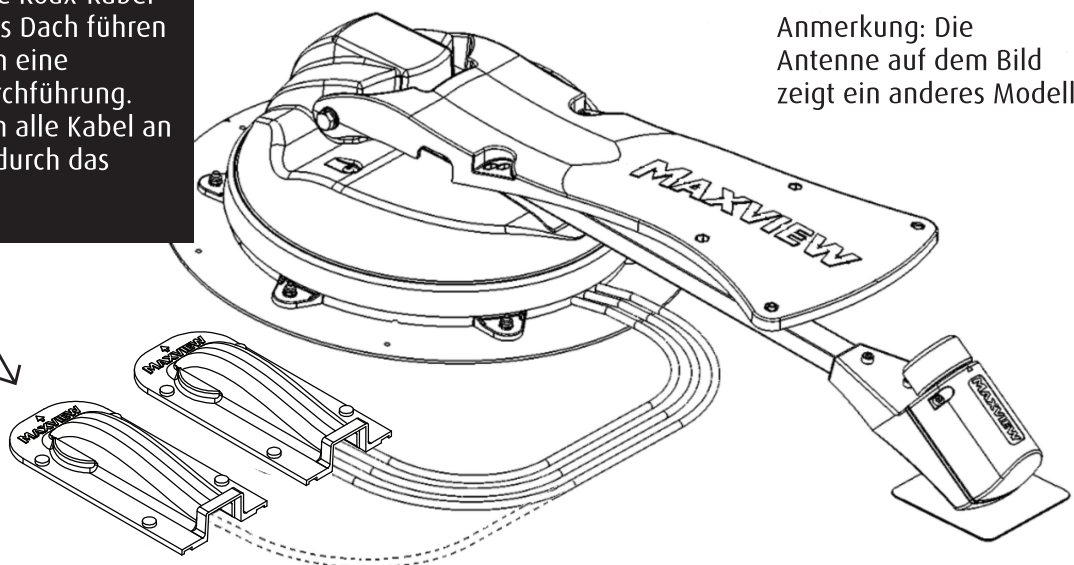

Anmerkung: Die Antenne auf dem Bild zeigt ein anderes Modell

Anmerkung: Um Stolpergefahren zu vermeiden, wird empfohlen, dass die Kabel in Kabelschächte verlegt werden (nicht mitgeliefert), wenn der Zugang auf das Dach des Fahrzeugs erforderlich ist.

Einbauanleitung:

1. Wählen Sie den idealen Ort für die Montage
2. Bohren Sie durch das Dach - 32 mm Bohrung
3. Vorbereiten des Klebebereichs
4. Tragen Sie das Klebemittel großzügig auf die zu verklebende Stellen
(Wir empfehlen Dekasyll MS-5)
5. Positionieren Sie den Führungsring
6. Positionieren Sie die Dachdurchführung
7. Entfernen Sie überschüssiges Klebemittel

Klebeflächen:

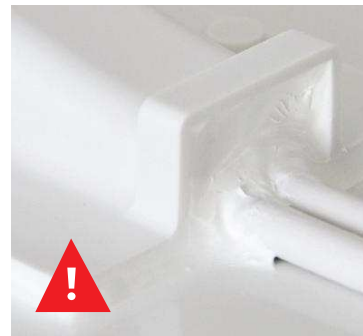
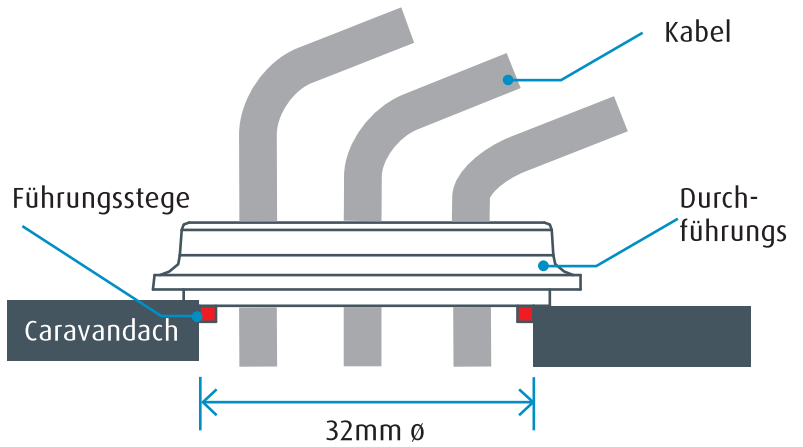

! = tragen Sie den Klebstoff großzügig auf

Installieren der Kontrollbox:

Nachdem zuvor eine geeignete Stelle gewählt wurde,

1. Clippen Sie die Halterungen auf die Kontrollbox
2. Platzieren Sie die Kontrollbox auf die horizontale oder vertikale Oberfläche und markieren Sie die 4 Löcher
3. Je nach Material bohren Sie ein Führungsloch oder verwenden Sie eine Ahle
4. Schließen Sie die Kabel an die Kontrollbox an, wie auf Seite 11 beschrieben
5. Schrauben Sie die Kontrollbox mit 4 x Nr. 6 Schrauben an die Position an

Einbaulagen:

Positionieren Sie die Kontrollbox in einer der 4 unten angezeigten Lagen.

Stellen Sie sicher, dass die Front leicht zugänglich ist.

Montage der Kontrollboxhalterungen:

Die Halterungen schnappen in das Kontrollboxgehäuse ein

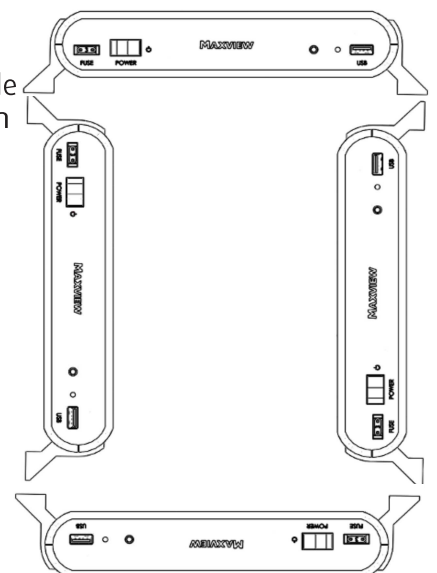
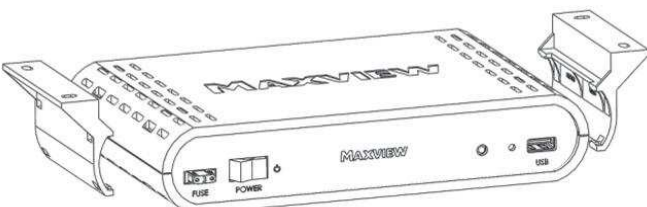

Anschlussbild:

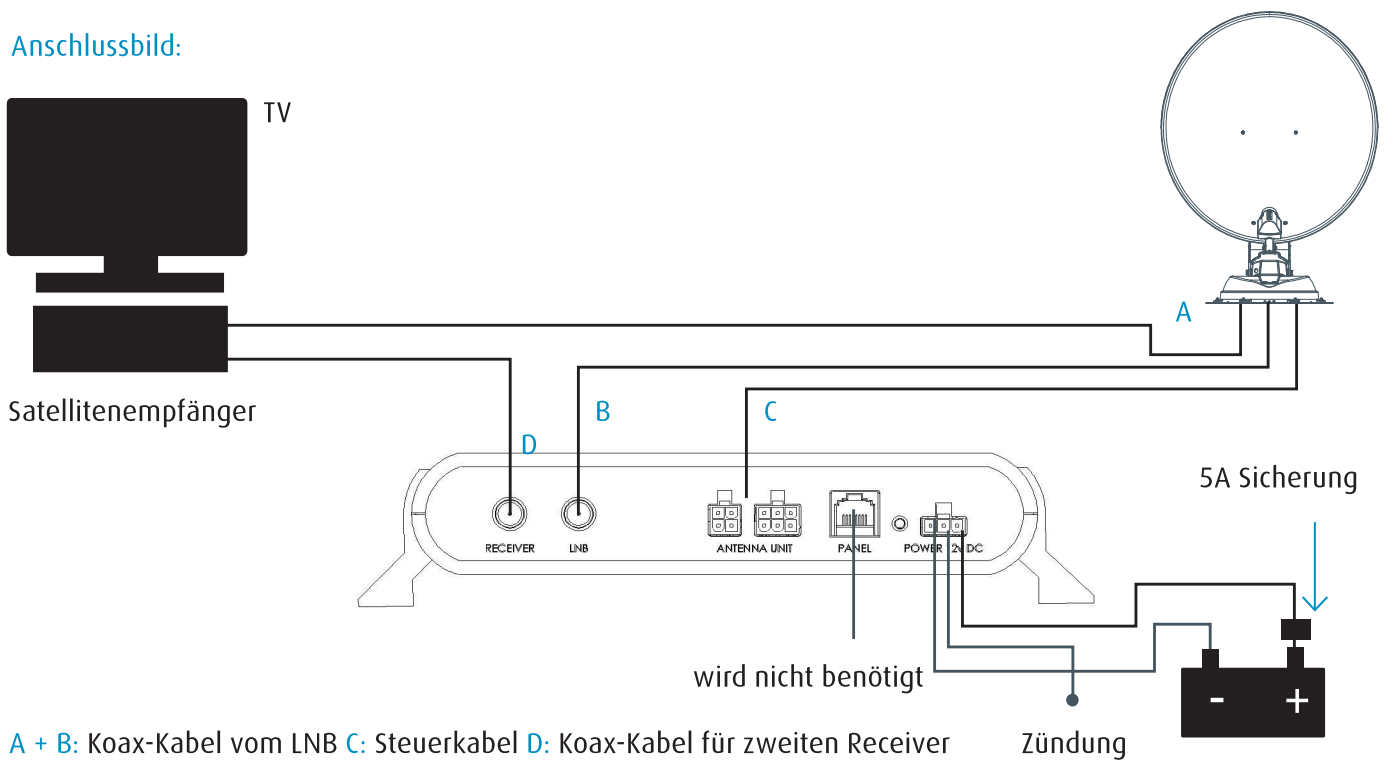

Anbringen des Satellitenspiegels an die Antenneneinheit:

1. Stellen Sie sicher, dass die Antenneneinheit frei beweglich ist.
2. Drücken Sie die Installationstaste auf der Rückseite der Kontrollbox, um die Antenne anzuheben. Sobald sie angehoben ist, schalten Sie die Netzspannung zur Kontrollbox ab und entfernen die Sicherung.
3. Befestigen Sie die Satellitenschüssel am Antennenarm mit den M6 Rundkopfschrauben, den Muttern M6 und den 6mm Kunststoff-Unterlegscheiben. Die 65cm und 85cm Satellitenschüsseln haben unterschiedliche Positions-Befestigungslöcher. Daher bleiben 4 der Löcher ungenutzt.
4. Entfernen Sie alle Werkzeuge, Verpackungen und Hindernisse vom Dach.
5. Setzen Sie die Sicherung wieder ein und schalten Sie den Netzschalter ein. Die Antenne wird automatisch in die Parkposition geklappt.

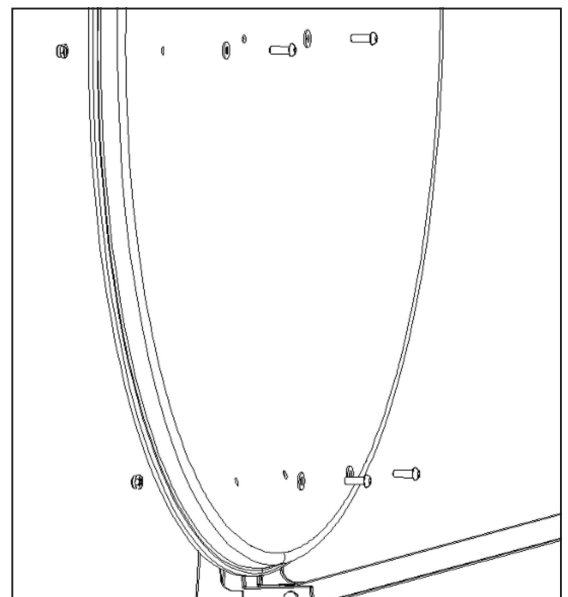

Vorsicht:

Ersetzen Sie die Nylonmuttern, wenn diese mehr als zweimal entfernt wurden. Die Sperrwirkung des Nylon wird weniger wirksam, wenn mehrfach montiert und demontiert wird.

Prüfen der Antenneneinheit:

Stellen Sie das Fahrzeug so, dass es eine ungehinderte Sicht auf den südlichen Himmel gewährleistet ist. Verbinden Sie einen Fernseher mit einem Satellitenempfänger und befolgen Sie die Anweisungen auf Seite 14 für die Suche nach einem Satelliten.

Vorsicht:

Bevor Sie mit dem Fahrzeug auf eine Autobahn fahren, versichern Sie sich, dass der Kleber ausgehärtet ist. Prüfen Sie, ob alle Schrauben fest sitzen.

Finden eines Satelliten: Lage & Einrichtung

Vor dem Start muss sichergestellt werden, dass der Blick auf den südlichen Himmel absolut hindernisfrei ist. Alle Fernsehsatelliten haben einen geostationären Orbit, was bedeutet, dass ihre Position über dem Äquator festgelegt ist. Satelliten haben auch eine begrenzte Übertragungreichweite, deshalb verwenden Sie bitte die ZoneKarten in der Anlage, um zu überprüfen, ob Ihr momentaner Standort geeignet ist für den Empfang. Wenn Ihr Standort sich nahe der Empfangsgrenze befindet, ist es empfehlenswert, den Skewwinkel des LNB anzupassen, um die Signalqualität und Stärke zu maximieren (siehe hierfür Seite 18).

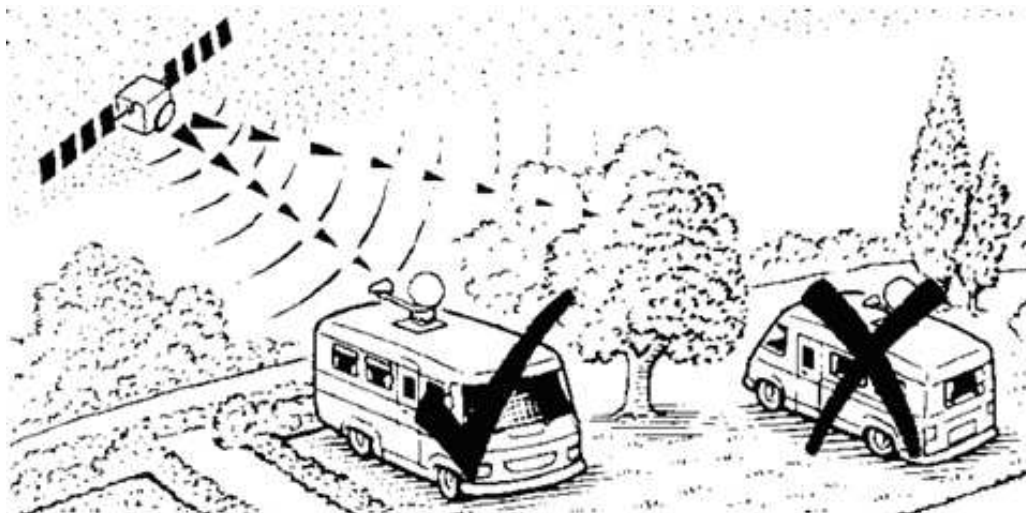

Hinweis: Die Target arbeitet Receiver unabhängig. Sie können also jeden Sat-Receiver verwenden. Vergewissern Sie sich, dass das TV-Gerät mit dem Receiver nach Vorgabe des Herstellers verbunden ist.

Anmerkung:

Es sind fünf Satelliten vorprogrammiert (ASTRA1 19.2°, ASTRA2 28.2°, ASTRA 3 23.5°, Hotbird 13°, Thor 0.8°) *

Position	Satellit	Bemerkung
1.	ASTRA 1	Für deutsche Programme z.B.: ARD, ZDF, RTL usw.
2.	ASTRA 2	Für englische Programme z.B.: BBC, ITV, Channel 4 usw.
3.	ASTRA 3	niederländische Programme usw.
4.	HOTBIRD	deutsche, französische, schweizer, italienische Programme usw.
5.	THOR	skandinavische, tschechische Programme usw.

Satelliten Downloads (Andere Satelliten können per USB-Memory-Stick auf die Steuerbox aufgespielt werden.)

Funktion der Steuerbox

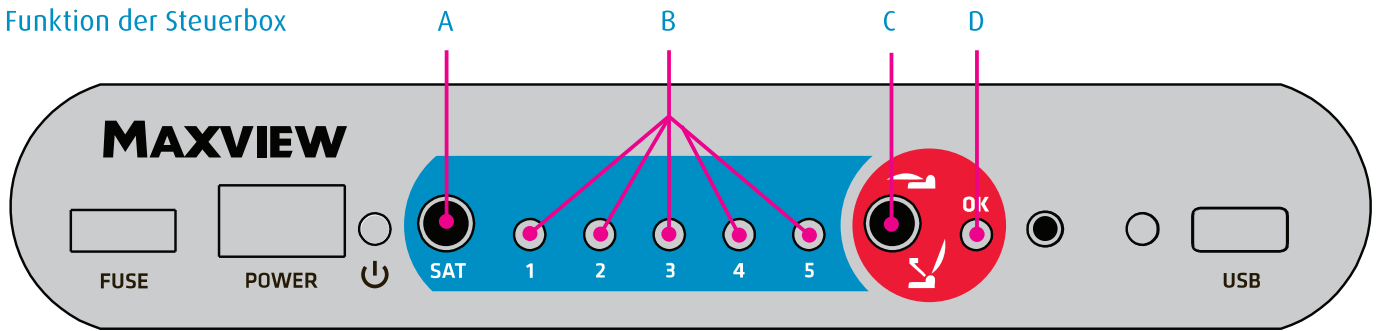

- A. Auswählen des gewünschten Satelliten
- B. Die LED's zeigen an welcher Satellit ausgewählt wurde.
- C. Durch drücken der Suchtaste wird die Satellitensuche gestartet.
Um die Antenne in die Parkposition zu versetzen drücken Sie die Suchtaste für 3 Sek.
- D. Wenn der gewünschte Satellit gefunden wurde, leuchtet die LED rechts neben der Suchtaste grün.

Funktionsweise der Antenne:

1. Steuerbox einschalten LED leuchtet Die LED des ausgewählten Satelliten leuchtet grün

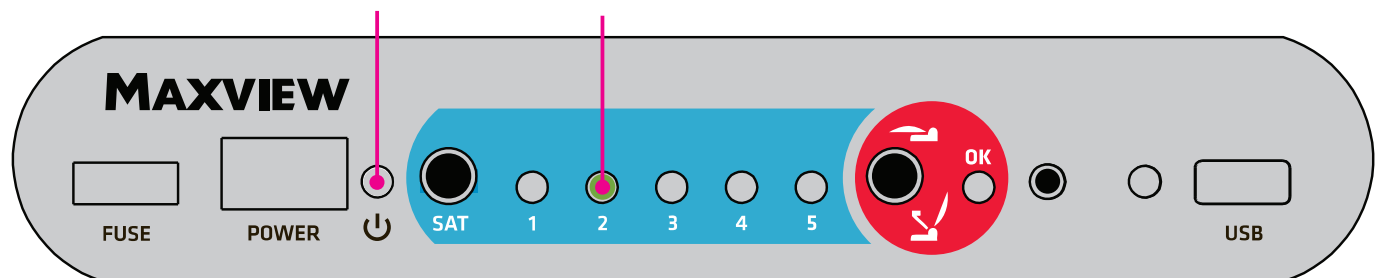

Wenn Sie die Steuerbox eingeschaltet haben beginnt die LED des zuletzt ausgewählten Satelliten grün zu blinken z.B. ASTRA 1

2. Satellitenwechsel* Drücken LED blinkt grün

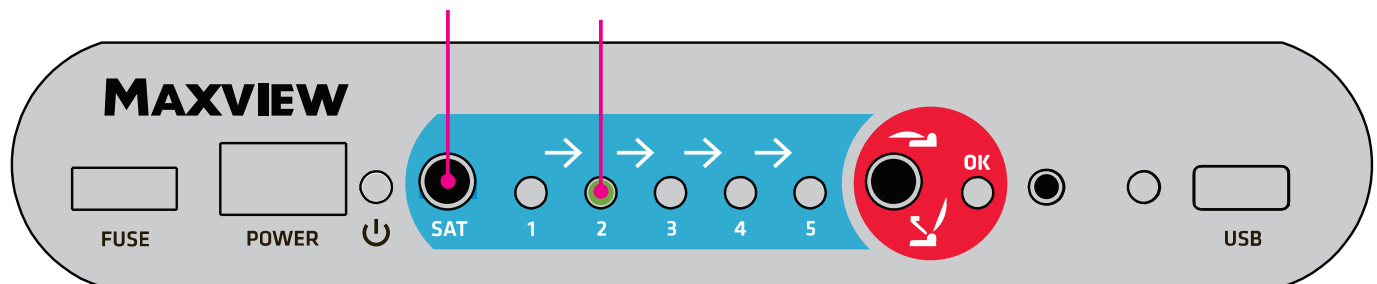

Falls nötig drücken Sie die Sat-Taste um durch die Satelliten zu scrollen. Wenn ein anderer Satellit ausgewählt wurde beginnt die entsprechende LED zu blinken.

3. Satellitensuche

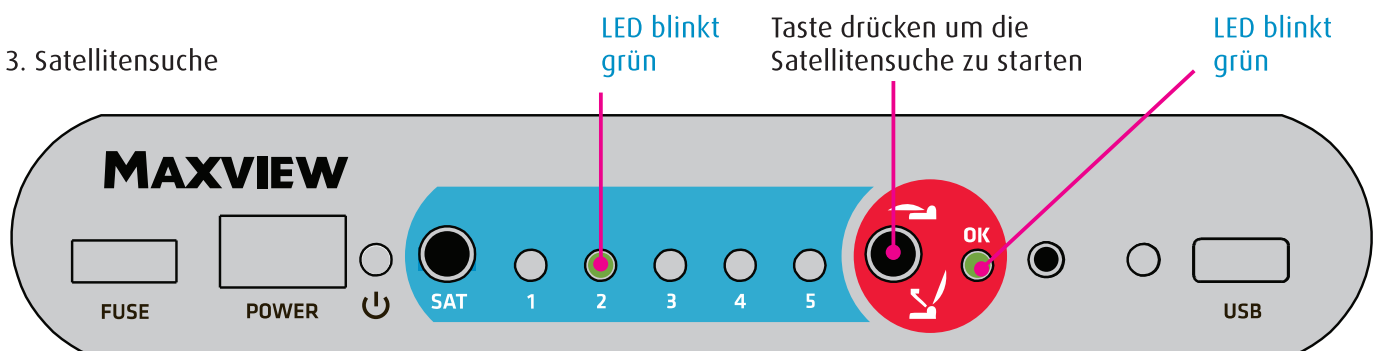

Drücken Sie die Such-Taste um den Suchlauf zu starten. Die OK-LED und die LED des ausgewählten Satelliten werden während der Satellitensuche blinken.

4. Satellit gefunden

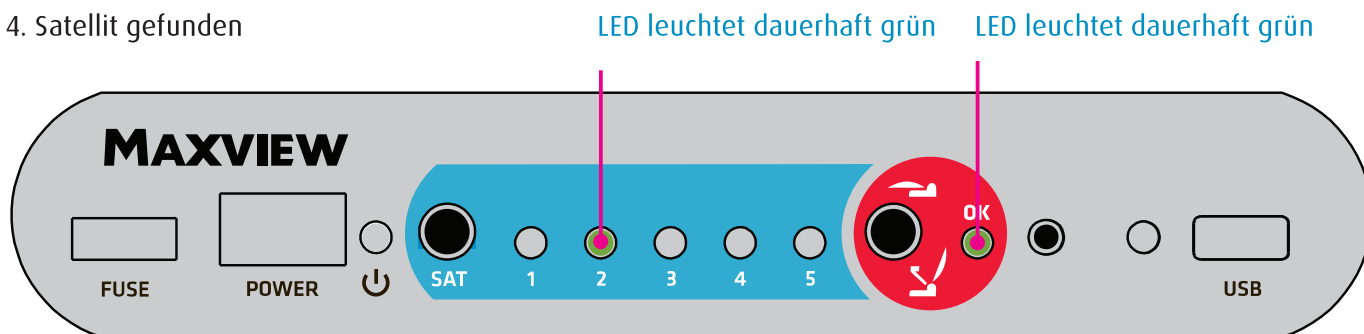

Wenn der gewünschte Satellit gefunden ist leuchtet die OK-LED und die Satelliten LED dauerhaft.

5. Parkposition

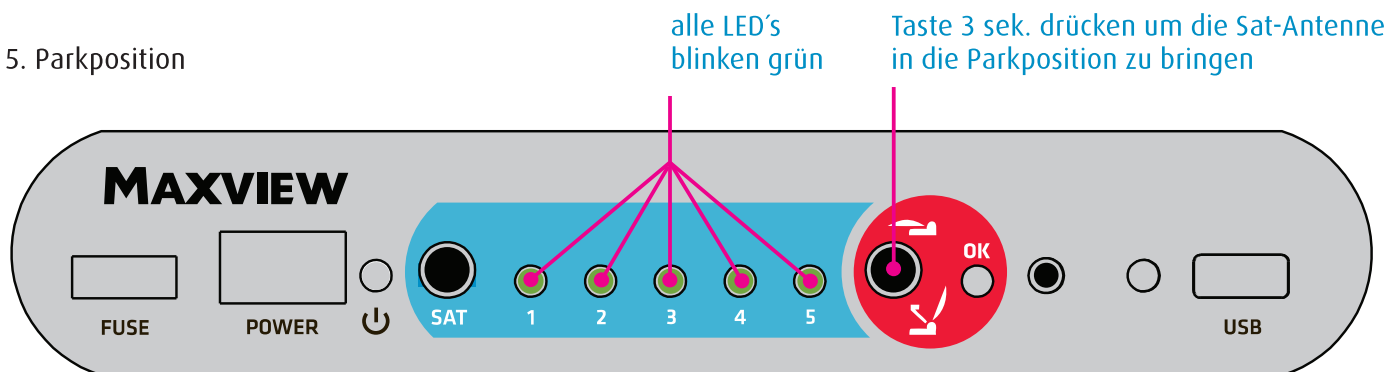

Um die Sat-Antenne in die Parkposition zu bringen halten Sie die Suchtaste 3 sek. gedrückt. Alle LED's beginnen zu blinken und die Antenne fährt in die Parkposition. Danach können Sie die Steuerbox ausschalten.

Zündungsmodus:

Der Zündungsmodus ist eine Sicherheitsfunktion, die die Antenne automatisch senkt und eine versehentliche Bedienung während der Fahrt verhindert.

Anmerkung: Die Steuerbox muss an einen 12V DC Stromkreis angeschlossen sein, der Spannung führt, wenn die Zündung des Fahrzeugs eingeschaltet ist. Dies bietet nicht nur einen Sicherheitseffekt, sondern bewirkt auch eine Speicher-Regenerierung in der Steuerbox, was wiederum die korrekte Arbeitsweise der Target gewährleistet.

Anschluss an einen Satelliten-Receiver:

Das Target Satellitensystem verfügt über einen Twin-LNB zum Anschluss an 2 separate Empfänger. Eines der Satellitenkabel muss mit der Kontrollbox verbunden sein. Die Kontrollbox wird dann dieses Signal durch die F-Buchse mit der Aufschrift "RECEIVER" übergeben.

Damit das Satellitensignal durch die Kontrollbox übergeben werden kann, muss diese eingeschaltet sein.

Stromverbrauch:

Die Target wurde so entwickelt, dass sie nur wenig Strom verbraucht. Wenn nicht im Gebrauch geht das System in einen Ruhemodus über. Wenn die Anlage eine längere Zeit nicht benutzt wird, empfehlen wir das Steuergerät auszuschalten. Der Zündungsmodus ist dann immer noch aktiviert auch wenn der Steuergerät-Netzschalter in der OFF Position steht.

Sobald die Spannung am System wieder anliegt, wird sich die Antenne automatisch in die Parkposition absenken.

Software update:

Um Ihre Target auf dem neuesten Stand in Bezug auf neue Satelliten zu halten, hat Maxview auf der Vorderseite der Steuereinheit einen USB-Port eingebaut. Die Target hat die Fähigkeit, ihre Satellitendaten und ihre operative Software von einem einfachen USB-Flash-Memory-Stick aus zu aktualisieren.

Bitte besuchen Sie www.maxview.de, um die neueste Software und eine Anleitung zur Installation herunterzuladen.

Vorbereiten eines USB-Flash-Memory-Sticks:

Verwenden Sie einen leeren USB-Flash-Memory-Stick und formatieren Sie diesen in FAT-oder FAT32 USB Stick Format.

In Windows XP, Vista oder Windows 7

Stecken Sie den USB-Stick in den PC, suchen Sie das Gerät in "Arbeitsplatz", benutzen Sie die rechte Maustaste und wählen Sie "Formatieren". Wählen Sie eine Option, wie unten gezeigt, und klicken Sie Start.

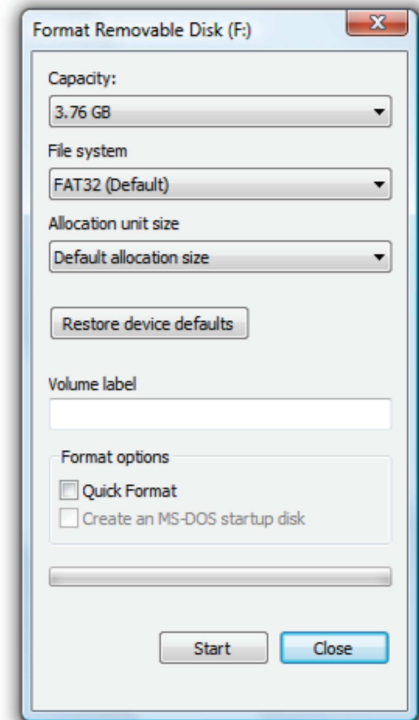

Update der Kontrollbox-Software:

1. Laden Sie sich eine Update-Datei von xxxx.hex Maxview und laden kopieren Sie diese auf einen formatierten USB-Flash-Memory-Stick.
2. Schalten Sie die Kontrollbox ein.
3. Drücken und halten Sie die SYNC-Taste auf der Vorderseite der Kontrollbox für 7 Sekunden, bis die SYNC LED rot leuchtet.
4. Stecken Sie den USB-Flash-Memory-Stick in den USB-Anschluss. Die SYNC-LED blinkt grün, während die Daten übertragen werden.
5. Wenn die Sync-LED erlischt, schalten Sie die Kontrollbox aus und entfernen Sie den USB-Flash-Memory-Stick.
6. Sobald die Stromzufuhr wieder eingeschaltet wird, blinkt die SYNC LED ROT und GRÜN, während die Daten in den Kontrollboxspeicher geschrieben werden.
7. Wenn die SYNC LED erlischt, ist die Aktualisierung abgeschlossen.
8. Koppeln Sie die Systemsteuerung mit der Kontrollbox (siehe Seite 13).

Anmerkung:

Sollte die Status-LED nicht ROT und GRÜN blinken, wenn der Strom nach dem Update der Software wieder eingeschaltet wurde, dann wurde die Software nicht erfolgreich geladen. Lesen Sie die Readme-Datei, die durch die Kontrollbox auf dem USB-Flash-Memory-Stick erstellt wurde, für Einzelheiten. Wenn Sie Schwierigkeiten haben, wenden Sie sich bitte an den Maxview Kundenservice.

Problembeseitigung:

	Problem	Vorgehensweise
Control Box	Keine Spannung	Sicherung prüfen Prüfen des Netzspannungskabels Bord-Batterie-Spannung ist zu gering
	Sicherung ist wiederholt defekt	Prüfen Sie den Sicherungswert, muss 3A sein Prüfen Sie ob sich die Antenne frei bewegen kann Kontaktieren Sie unseren Kundenservice
	USB Update funktioniert nicht	Überprüfen Sie, ob die Datei auf einen leeren FAT formatierten USB-Stick geladen wurde. Kontaktieren Sie unseren Kundenservice
Antenna	Antenne lässt sich nicht in Parkposition bringen	NICHT FAHREN BEVOR DIE ANTENNENEINHEIT ABGEKLAPPT IST! Beide Schrauben am Spiegelhalter rechts und links etwas lösen. Nun können Sie den Spiegel nach unten drücken. Beide Schrauben wieder fest anziehen. Ggf. muss der Sat-Spiegel vom Spiegelhalter entfernt werden. Entfernen Sie hierzu die vier Schrauben des Sat-Spiegels

Fehlermeldung:

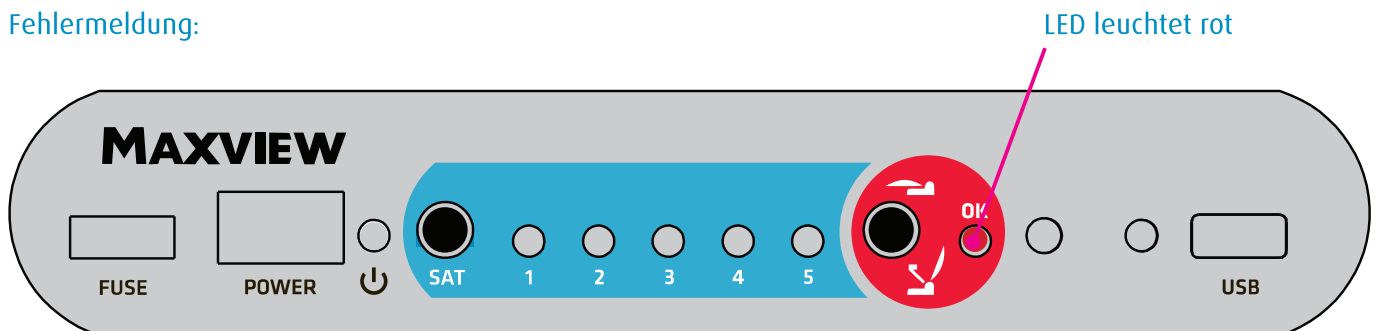

A. Satellit nicht gefunden. Wenn sich die Antenne im Suchlauf befindet und kein Satellit gefunden wurde, wird die grün blinkende LED zur permanent rot leuchtenden LED. Nach 5 Sek. fährt das System in die Parkposition zurück.

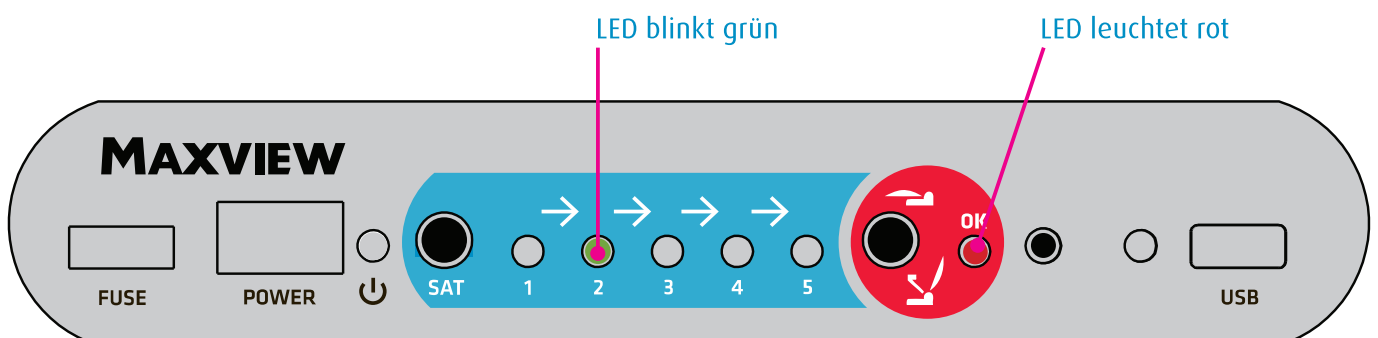

B. Kein Satellit gefunden - System in Parkposition. Wenn sich die Antenne in Parkposition befindet leuchtet die Such- LED rot und die Satelliten-LED blinkt weiter grün

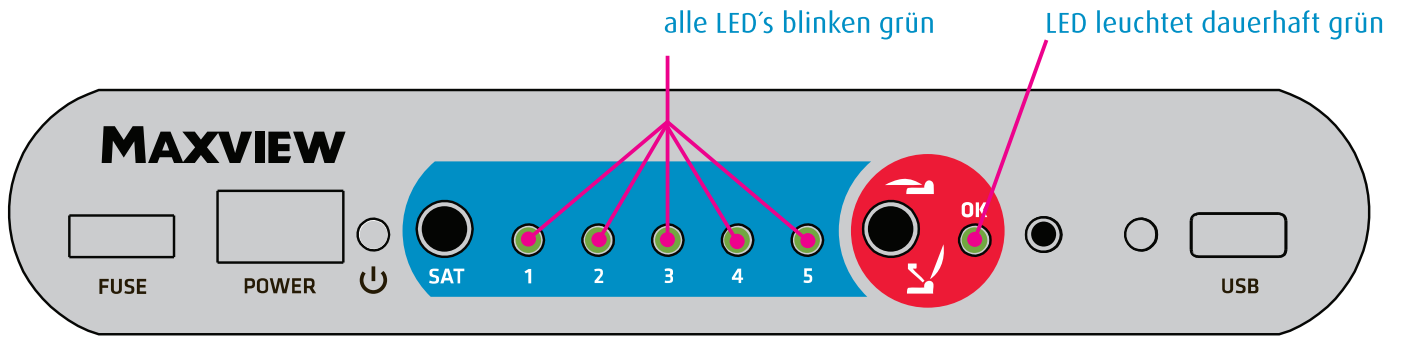

C. Parken im Zündungsmodus. Wenn der Motor gestartet wird fährt die Antenne automatisch in die Parkposition und alle LED's blinken.

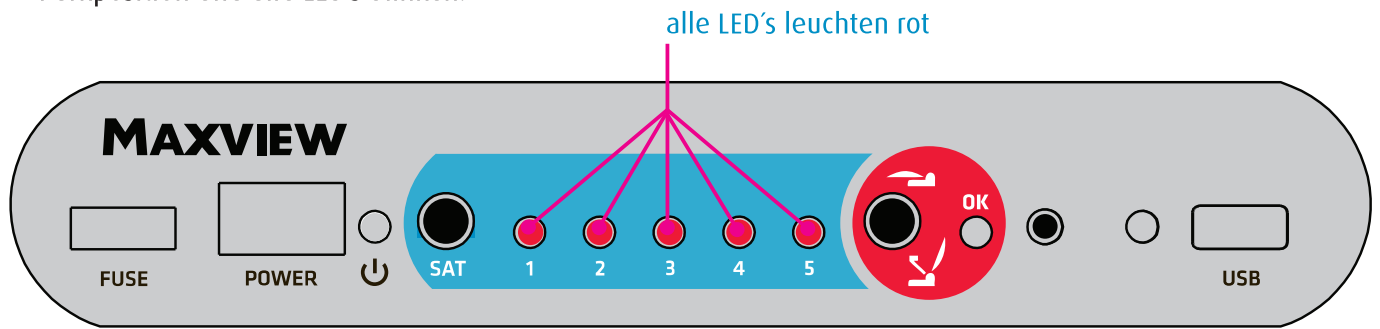

D. Im Zündungsmodus geparkt. Wenn die Antenne die Parkposition im Zündungsmodus erreicht hat leuchten alle LED's rot.

Während dem Zündungsmodus haben alle Knöpfe an der Steuerbox keine Funktion.

Wenn der Zündungsmodus beendet ist fängt die Sat-LED des zuletzt gewählten Satelliten zu blinken an. Nun ist die Antenne wieder bereit einen neuen Suchlauf durchzuführen (alle Knöpfe sind jetzt wieder aktiv).

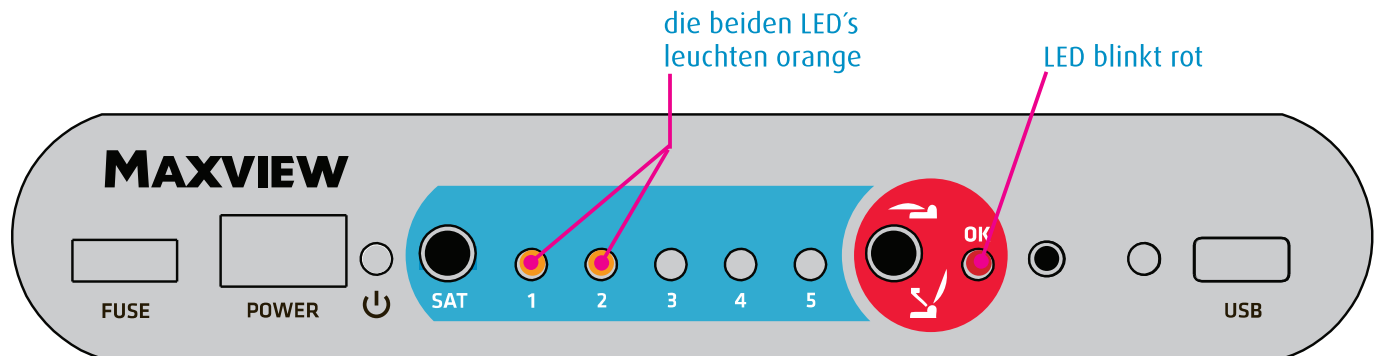

E. Azimut Error. Wenn der Rotationsmotor stoppt oder blockiert ist leuchten die ersten beiden LED's permanent orange. Bitte kontaktieren Sie den Kundendienst.

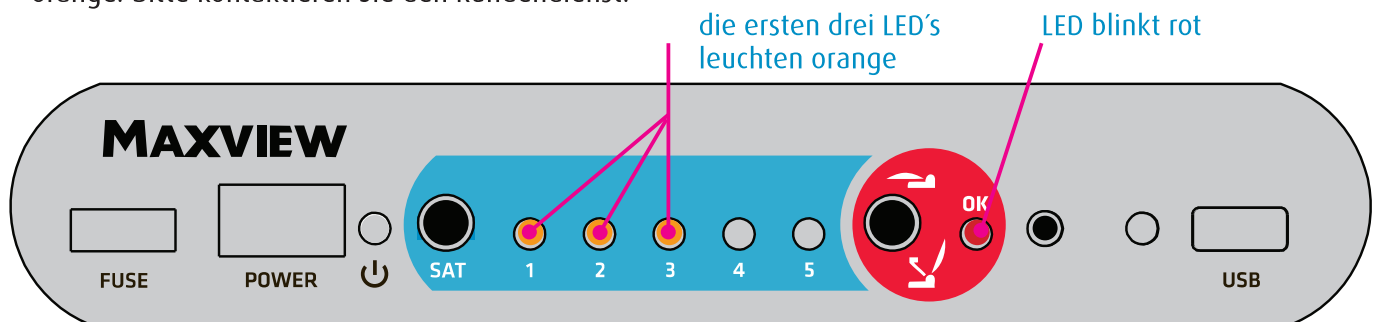

F. Elevations Error. Wenn der Neigungsmotor stoppt oder blockiert wird leuchten die ersten drei LED's permanent orange. Bitte kontaktieren Sie den Kundenservice.

Skeweinstellung:

Die Skeweinstellung ist erforderlich, wenn die Signalstärke an der Grenze eines bestimmten Satellitenempfangsbereichs schwach ist. Dies betrifft die Einstellung des Winkels des LNB der auf dem Dach montierten Antenneneinheit.



Vorsicht
Befolgen Sie die allgemeinen Sicherheitshinweise auf Seite 5 bei der Einstellung der Antenneneinheit

Anmerkung: Die Antenne auf dem Bild zeigt ein anderes Modell

Astra 2 - 28.2°

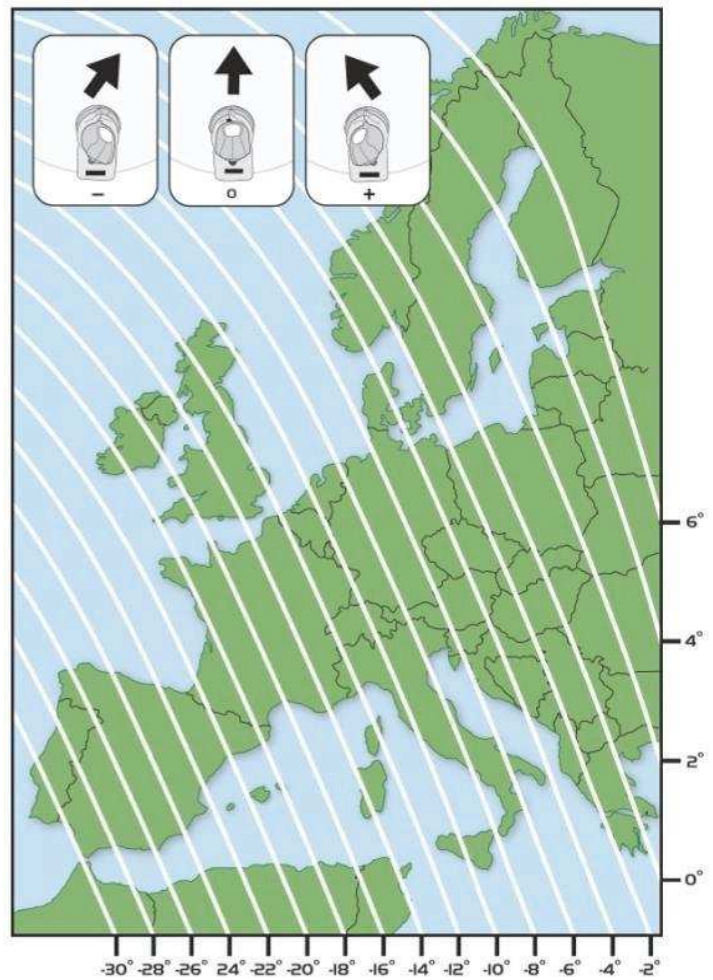

Astra 1 - 19.2°

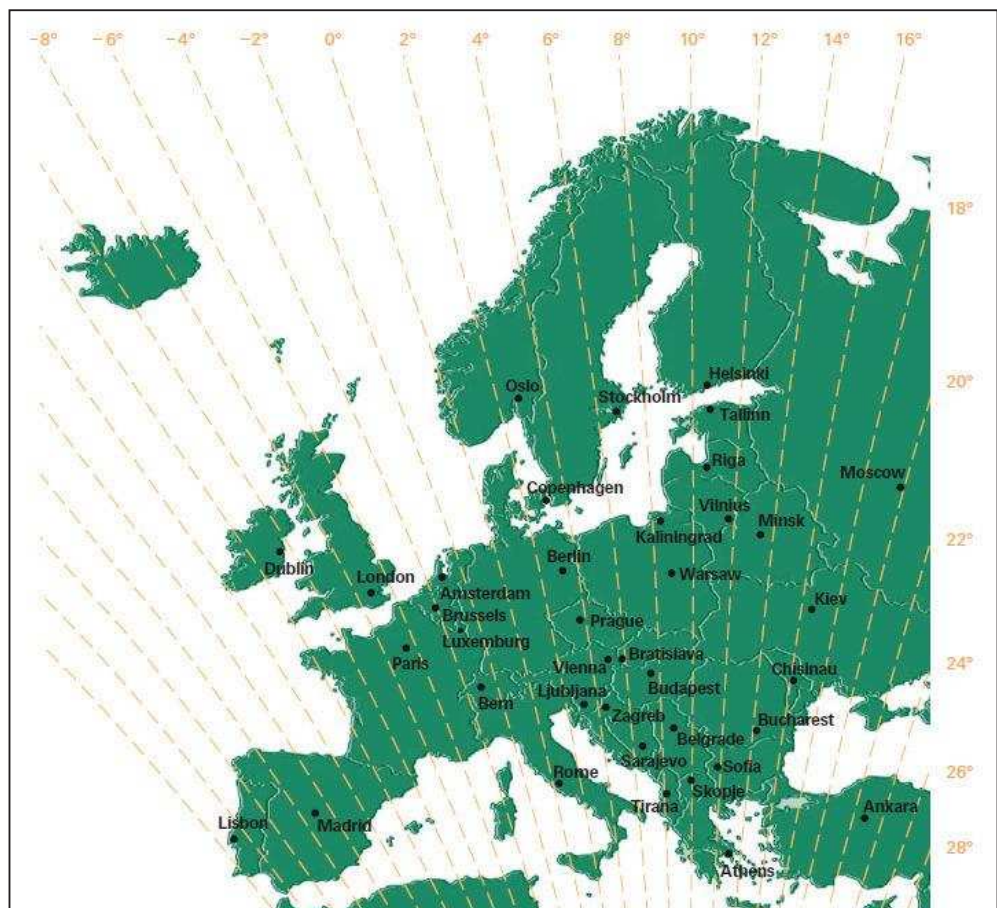

Garantie:

Die Target wird vor verlassen der Fabrik gründlich untersucht und getestet. Die Garantie erstreckt sich, bei sachgemäßer Verwendung, auf 24 Monate ab Kaufdatum.

Die Herstellergarantie deckt nicht die unsachgemäße Verwendung bzw. falsche Verdrahtung sowie unsachgemäße Installation ab.

Sollten während der Garantiezeit irgendwelche Probleme auftauchen, so wenden Sie sich bitte an die Firma Maxview Vertriebs GmbH, Benzstr 8, D-82291 Mammendorf.
E-mail: info@maxview.de oder telefonisch: 08145 / 996 998 - 0

Bitte halten Sie folgende Daten bereit:

- **Modellnummer** • **Seriennummer** • **Datum des Kaufs** • **Klare und kurzgefasste Beschreibung des Fehlers**
- **Angabe, wer das Produkt installiert hat**

Die Garantie erlischt, wenn:

- Das Produkt unsachgemäß installiert oder unsachgemäß gewartet wurde.
- Das Produkt installiert wurde ohne Verwendung der Maxview Montagehalterungen
- Reparaturen nicht von einem qualifizierten Fachmann vorgenommen wurden
- Reparaturen durch normalen Verschleiß erforderlich werden
- Änderungen am Produkt durchgeführt wurden
- Die Antenneneinheit, Kontroll Box oder die Systemsteuerung geöffnet wurde
- Beschädigungen durch aggressive Reinigung oder durch Verwendung eines Dampfstrahlers hervorgerufen wurden
- Das Gesamtgerät verändert wurde oder durch entfernen einzelner Komponenten oder durch hinzufügen anderer Komponenten verändert wurde
- Wenn keine original Rechnung vorgelegt werden kann

In keinem Fall ist Maxview für indirekte, zufällige oder Folgeschäden aus dem Verkauf oder Gebrauch des Produktes verantwortlich. Diese Erklärung gilt sowohl während als auch nach der Laufzeit der Garantie. Dies berührt nicht Ihre gesetzlichen Rechte

Informationen für Benutzer zur Sammlung und Entsorgung von veralteten Geräten und benutzten Batterien:



Diese Symbole auf den Produkten, Verpackungen und / oder Begleitdokumenten bedeuten, dass elektrische und elektronische Produkte und Batterien nicht in den allgemeinen Hausmüll entsorgt werden sollen. Für eine ordnungsgemäße Behandlung, Verwertung und Recycling alter Produkte und Batterien, bringen Sie diese bitte zu den entsprechenden Sammelstellen in Übereinstimmung mit Ihren nationalen Bestimmungen und den Richtlinien 2002/96/EG und 2006/66/EG. Durch die ordnungsgemäße Entsorgung dieser Produkte und Batterien helfen Sie dabei, wertvolle Ressourcen zu erhalten und verhindern mögliche schädliche Auswirkungen auf die menschliche Gesundheit und die Umwelt, die aus einer unsachgemäßen Handhabung entstehen könnten.



Für weitere Informationen zur Sammlung und zum Recycling alter Produkte und Batterien, kontaktieren Sie bitte Ihre zuständigen Verwaltungsbehörde, Müllabfuhr oder den Händler, bei dem Sie die Gegenstände gekauft haben. Für eine unsachgemäße Entsorgung dieses Abfalls können eventuell im Einklang mit nationalen Rechtsvorschriften Sanktionsansprüche entstehen. Für geschäftliche Nutzer in der Europäischen Union Wenn Sie elektrische und elektronische Geräte entsorgen möchten, wenden Sie sich bitte an Ihren Händler oder Lieferanten für weitere Informationen.



[Informationen zur Entsorgung in anderen Ländern außerhalb der Europäischen Union]
Diese Symbole sind nur gültig in der Europäischen Union. Wenn Sie diesen Artikel ausrangieren möchten, kontaktieren Sie bitte Ihre lokalen Behörden oder Ihren Händler und fragen Sie nach der korrekten Verfahrensweise der Entsorgung.

Hinweis zum Batteriesymbol (unten zwei Symbolbeispiele): Dieses Symbol kann in Kombination mit einem chemischen Symbol verwendet werden. In diesem Fall erfüllt es die Forderung nach der Richtlinie, die für die betreffende Chemikalie erlassen wurde.

Spezifikationen:

Technische Daten: Durchschnittliche Suchdauer 30 – 60 Sek. (typisch) Zukunftssicher durch kostenlose Software Updates via USB-Stick – Siehe Seite 3 Aerodynamisches Design, nur 17 cm Aufbauhöhe in Parkposition Speicherung von bis zu 15 Satelliten möglich vorprogrammiert auf fünf Satelliten: ASTRA 1 19,2°, ASTRA 2 28,2°, ASTRA 3 23,5°, Hotbird 13° & Thor 0,8°	
Stromverbrauch 12 V Betrieb Stromaufnahme während der Suche: max. 2A Stromverbrauch im Standby: 0.2A Sicherung: 3A Mini Blade Automotive (für die Kontrollbox)	
Antenneneinheit Elevationswinkel: 10° bis 70° Abweichungsrotationswinkel: 380° Kippwinkel: 45° Erhebungswinkelbereich: -15° bis 40° Sicherungssystem: Beim starten des Motors wird die Antenne automatisch abgeklappt Kabel Typ: Vierfach abgeschirmtes Koax-Kabel UV Schutz: Alle externen Plastikteile sind UV resistent Wetterfeste und wasserdichte Konstruktion.	
LNB: Typ: Rauscharmer single oder Twin LNB 0,1-0,2 db LNB: Single oder Twin je nach Ausführung Antennengewinn: 65 cm – 36 dB 85 cm – 38.1 dB Frequenzbereich: 10.7 – 12.75 GHz Koax-Kabel in der Antenne: RG179	
Antenna: Material: Aluminium Reflektor Dicke: 1 mm Fertigung: pulverbeschichteter Aluminium Spiegel Spiegelgröße: 65 cm Spiegel: 67.0 x 71.5 cm 85 cm Spiegel: 85.0 x 90.5 cm Reflektionsgröße: 65 cm Spiegel: 63.0 x 67.5 cm 85 cm Spiegel: 81.5 x 87.0 cm	
Befestigung Grundplatten Material: Aluminium Befestigungsmethode: verschraubt und geklebt Befestigung der Antenne: 6 x M6 selbstsichernde Muttern Kabel Eingang: Dachdurchführung	



CE Konfirmationserklärung

Die Target Satellitenantenne wurde konstruiert, gebaut und vermarktet in
Übereinstimmung mit den Sicherheitsanforderungen der EG-Richtlinie 2006/95/EG
(Niederspannung) und den Anforderungen der EMV-Richtlinie 2004/108/EG.